

# Gebrauchsanleitung

## Manual



## 5000

### Klogeschichten

### Restroom-Stories



## 5000

1. Wichtige Hinweise .....	2
2. Einleitung .....	2
3. Einbau .....	3
4. Anschluss .....	3
5. Technische Daten .....	4
1. <i>Important Information</i> .....	2
2. <i>Introduction</i> .....	2
3. <i>Mounting</i> .....	3
4. <i>Connection</i> .....	3
5. <i>Technical Data</i> .....	4

**Technik und Preis  
– einfach genial!**

D

## 1. Wichtige Hinweise

Lesen Sie vor der ersten Benutzung des Produktes bzw. dessen Einbau die Bedienungsanleitung komplett und aufmerksam durch. Bewahren Sie diese Anleitung auf. Sie ist Teil des Produktes.

### Bestimmungsgemäßer Gebrauch

Das Produkt darf ausschließlich dieser Anleitung gemäß verwendet werden. Dieses bewegte Modell ist bestimmt

- zum Einbau in Modelleisenbahnanlagen
- zum Anschluss an einen zugelassenen Modellbahntransformator bzw. an einer damit versorgten elektrischen Steuerung
- zum Betrieb in trockenen Räumen

Jeder darüber hinausgehende Gebrauch gilt als nicht bestimmungsgemäß. Für daraus resultierende Schäden haftet der Hersteller nicht.

## 2. Einleitung

Die Tür des Klohäuschens öffnet und schließt sich und gibt Einblicke auf das Geschehen im Inneren frei. Die integrierte Programmsteuerung erlaubt zufallsgesteuertes oder durch einen Kontakt (Taster, Gleiskontakt) ausgelöstes Öffnen und Schließen der Tür.

GB

## 1. Important Information

*Please read this manual prior to first use of the product resp. its installation! Keep this manual. It is part of the product.*

### Using the product for it's correct purpose

*This product must only be used as required in this manual. This model is intended*

- *for installation in model railroad layouts.*
- *for connection to an authorized model railroad transformer or an electrical control system connected to one*
- *for operation in a dry area*

*Using the product for any other purpose is not approved and is considered incorrect. The manufacturer cannot be held responsible for any damage resulting from the improper use of this product.*

## 2. Introduction

*The door of the restroom opens and closes and gives a view inside. The integrated controller allows random or by a contact released opening and closing of the door.*

*The drive unit contains a controller which generates realistic movements. The drive unit is fixed to the model.*

Der speziell entwickelte Antrieb ist mit einer elektronischen Steuerung ausgerüstet, die realistische Bewegungsabläufe erzeugt. Der Antrieb ist fest mit der Figur verbunden.

**Achtung:** Fassen Sie das Modell nur am Antrieb oder der Grundplatte an, da die filigranen Teile des Häuschens sonst abbrechen könnten.

### 3. Einbau

1. Bohren Sie an der Montagestelle ein Loch (Durchmesser 12 mm).
2. Führen Sie die Anschlusskabel von oben durch das Loch.
3. Schieben Sie den Antrieb so weit in die Bohrung, bis er mit seinem oberen Rand aufliegt.
4. Befestigen Sie das Modell mit dem beiliegenden Befestigungsring. Schieben Sie den Ring auf dem Antrieb so weit nach oben, bis das Modell fest gehalten wird. Drehen Sie den Ring um 90° um ihn zu arretieren (Abb. 1).

### 4. Anschluss

**Die Betriebsspannung des Modells beträgt 14–16 V =/~.**

! Alle Anschluss- und Montagearbeiten dürfen nur bei abgeschalteter Betriebsspannung durchgeführt werden!

Verwenden Sie nur nach VDE/EN-gefertigte Modellbahntransformatoren!

Schließen Sie das Modell gemäß der Abbildung 2 an.

**Attention:** *If you have to unmount the model, don't pull the model. Carefully take the drive unit instead and push it up.*

### 3. Mounting

1. *Drill a hole of 12 mm diameter at the mounting place.*
2. *Insert the connection wires into the hole from top.*
3. *Insert the drive unit.*
4. *Attach the model to the baseboard with the enclosed ring. Put the ring over the cables and the drive unit (Fig. 1). Turn the ring 90° to arrest it.*

### 4. Connection

**The power supply should be between 14 and 16 V AC or DC.**

! *Installation and electrical wiring may only be carried out while the power supply is switched off.*

*Only use transformers compliant with VDE/EN standards.*

*Connect the model as shown in figure 2.*

Abb. 1

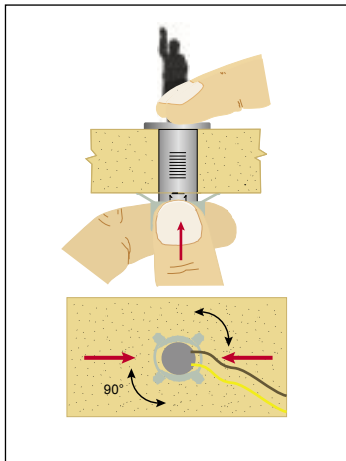

Fig. 1

Abb. 2

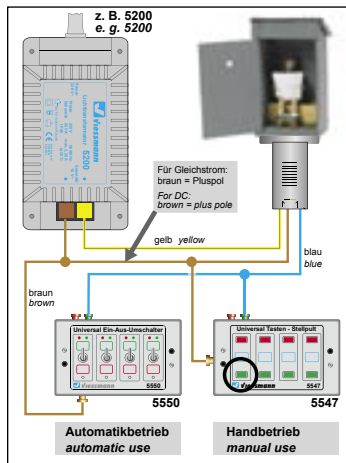

Fig. 2

## 5. Technische Daten

Betriebsspannung: 14 – 16 V ~/=

Stromaufnahme: ca. 100 mA

Länge Antriebszylinder: 40 mm

## 5. Technical Data

Voltage: 14 – 16 V ~/=

Current draw: appr. 100 mA

Length of drive unit: 40 mm

Dieses Produkt ist kein Spielzeug.  
Nicht geeignet für Kinder unter 14  
Jahren! Anleitung aufbewahren!

This product is not a toy. Not suitable  
for children under 14 years! Keep  
these instructions!

Ce produit n'est pas un jouet. Ne con-  
vient pas aux enfants de moins de 14  
ans! Conservez ce mode d'emploi!

Dit produkt is geen speelgoed. Niet  
geschikt voor kinderen onder 14 jaar!  
Gebruiksaanwijzing bewaren!

Questo prodotto non è un giocattolo.  
Non adatto a bambini al di sotto dei 14  
anni! Conservare istruzioni per l'uso!

Esto no es un juguete. No recomen-  
do para menores de 14 años! Conserva  
las instrucciones de servicio!



**viessmann**  
Modellspielwaren GmbH

Am Bahnhof 1  
D-35116 Hatzfeld

[www.viessmann-modell.de](http://www.viessmann-modell.de)

CE gemäß EG-  
Richtlinie  
89/336/EWG

3/2007 Ko  
Stand 01

Sach-Nr. 92896  
Made in Europe